

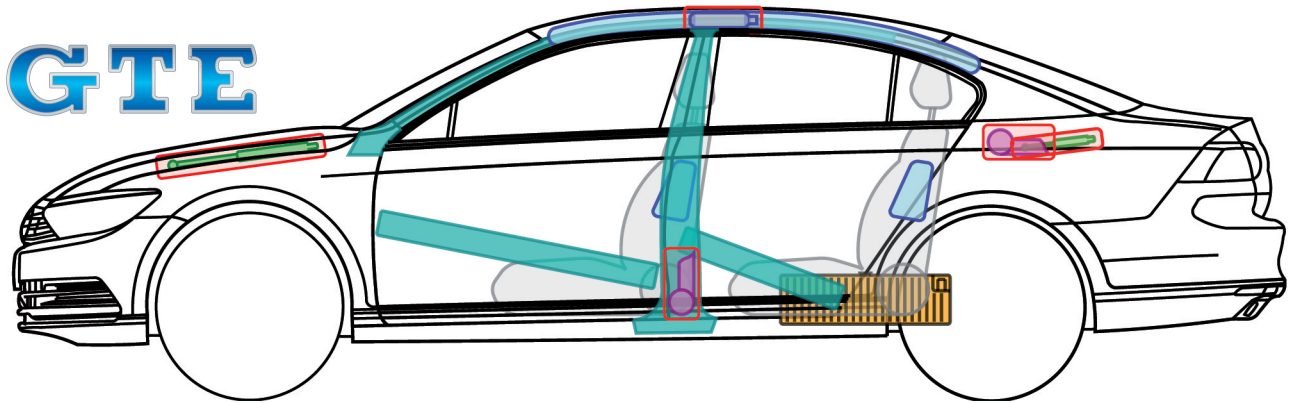

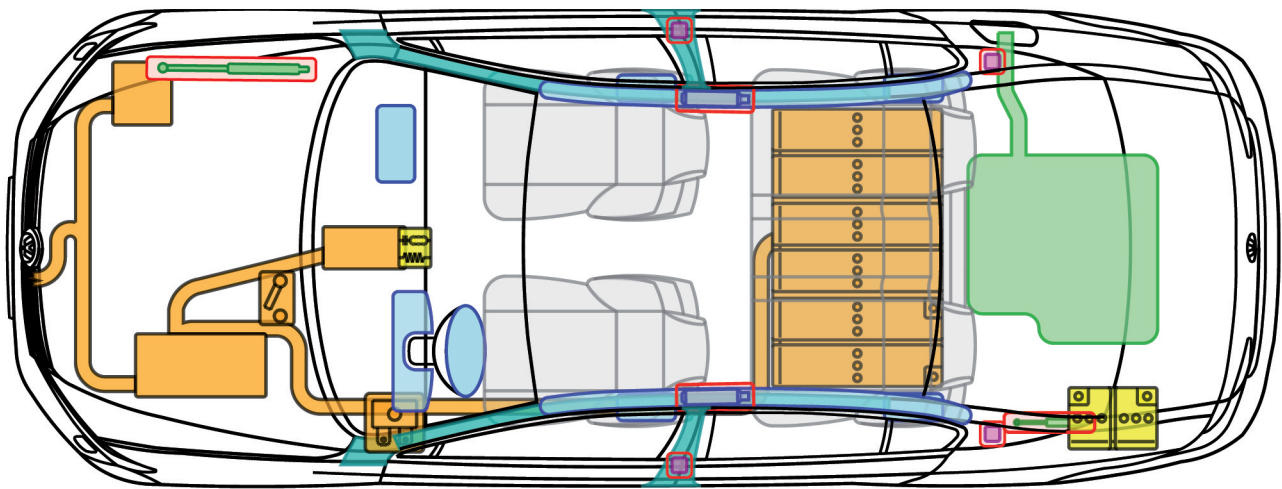











Passat B8 GTE

(Limousine, od 2015)



Legenda

	Poduszka powietrzna		Wzmacniacze nadwozia		Sterownik		Akumulator wysokowoltowy
	Generator gazu		Sicherungs-träger		Akumulator 12V		Podspęty/przewód wysokowoltowy
	Napinacz pasa bezpieczeństwa		Sprężyna gazowa		Zbiornik paliwa		Miejsce rozłączenia układu wysokowoltowego



Passat B8 GTE (Limousine, od 2015)



Identyfikacja samochodu (napisy na drzwiach i pokrywie tylenj).

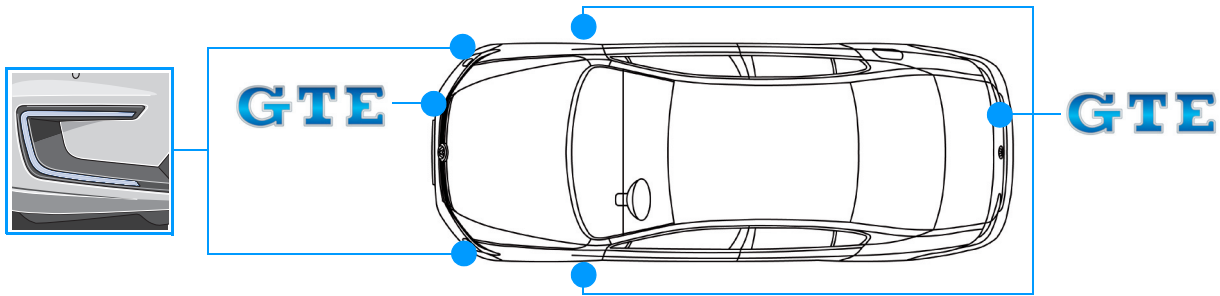

Zabezpieczenie samochodu przed stoczeniem

1. Ustawić dźwignię zakresów w położeniu "P".
2. U uruchomić hamulec postojowy.

Dezaktywacja napędu i układu wysokowoltowego

Zapłon i skrzynka bezpieczników dostępne wewnątrz samochodu

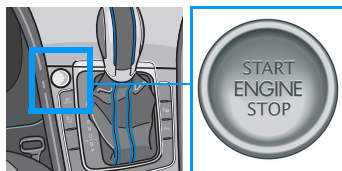

1. Obrócić kluczyk zapłonu w położenie „WYŁ” i wyjąć go.



Przez obrócenie kluczyka zapłonu w położenie „WYŁ” systemy bezpieczeństwa biernego takie, jak poduszki powietrzne i napinacze pasów bezpieczeństwa zostają dezaktywowane po upływie czasu rozładowania sterownika poduszek powietrznych (ok. 4 s). ?
Przed upływem czasu rozładowanie istnieje niebezpieczeństwo zadziałania poduszki powietrznej z powodu uszkodzenia systemu poduszek powietrznych.

2. Usunąć osłonę skrzynki bezpieczników z lewej strony tablicy przyrządów. Wyciągnąć oznaczony bezpiecznik (żółta chorągiewka).

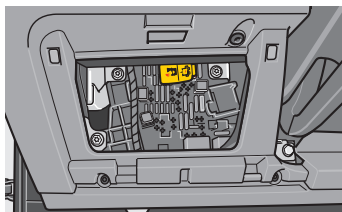

Po ok. 20 s od dezaktywacji nie występuje już napięcie w układzie wysokowoltowym. ?
Wówczas systemy bezpieczeństwa biernego takie, jak poduszki powietrzne i napinacze pasów bezpieczeństwa są zdezaktywowane.





Passat B8 GTE (Limousine, od 2015)



Dezaktywacja napędu i układu wysokowoltowego

Dezaktywacja napędu i układu wysokowoltowego

Odłącz akumulator 12 V

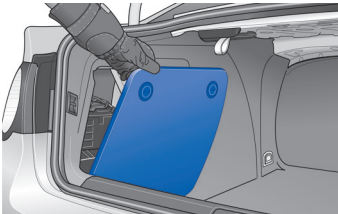

1. Zdjmij prokrywę baterii w bagażniku
Pokrywa baterii znajduje się w bagażniku po lewej stronie. Odkręć śruby i zdejmij pokrywę.

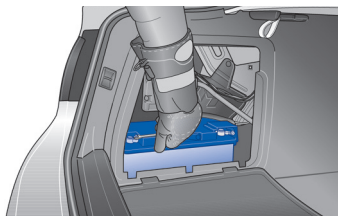

2. Usunąć osłonę ozdobną

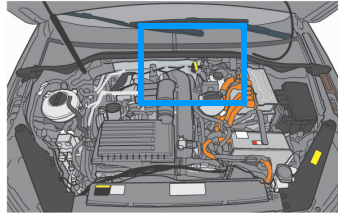

3. Zlokalizować miejsce rozłączenia awaryjnego

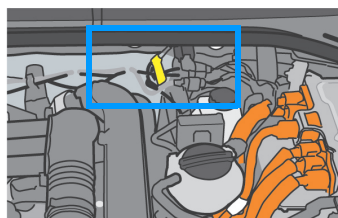

4. Odłączyć wtyczkę rozłączenia awaryjnego
Sposób postępowania jest opisany na etykiecie!



Po ok. 20 s od dezaktywacji nie występuje już napięcie w układzie wysokowoltowym. Wówczas systemy bezpieczeństwa biernego takie, jak poduszki powietrzne i napinacze pasów bezpieczeństwa są zdezaktywowane.



Samochód podłączony do stacji do ładowania

Odblokować samochód. Odłączyć przewód do ładowania od samochodu i w razie potrzeby, w przypadku groźnego wypadku dezaktywować układ wysokowoltowy samochodu (patrz „Dezaktywacja samochodu”)